

Antihebert Ventil

Funktionsweise:

- unter Federvorspannung geschlossen
- schließt ohne Saugwirkung von selbst
- Sicherheit durch integrierte Druckentlastung
- freier Durchgang über Vakuum (öffnet bei 200 mbar Unterdruck)
- für Einstrangsysteme bis 2,30 m Höhendifferenz einsetzbar, ab +5°C
- kein Druckanstieg über 1,5 bar (durch Erwärmung der eingeschlossenen Ölsäule) möglich. Das Heizöl kann zum Tank zurückfließen

Schweizer Präzision
100.000fach
bewährt

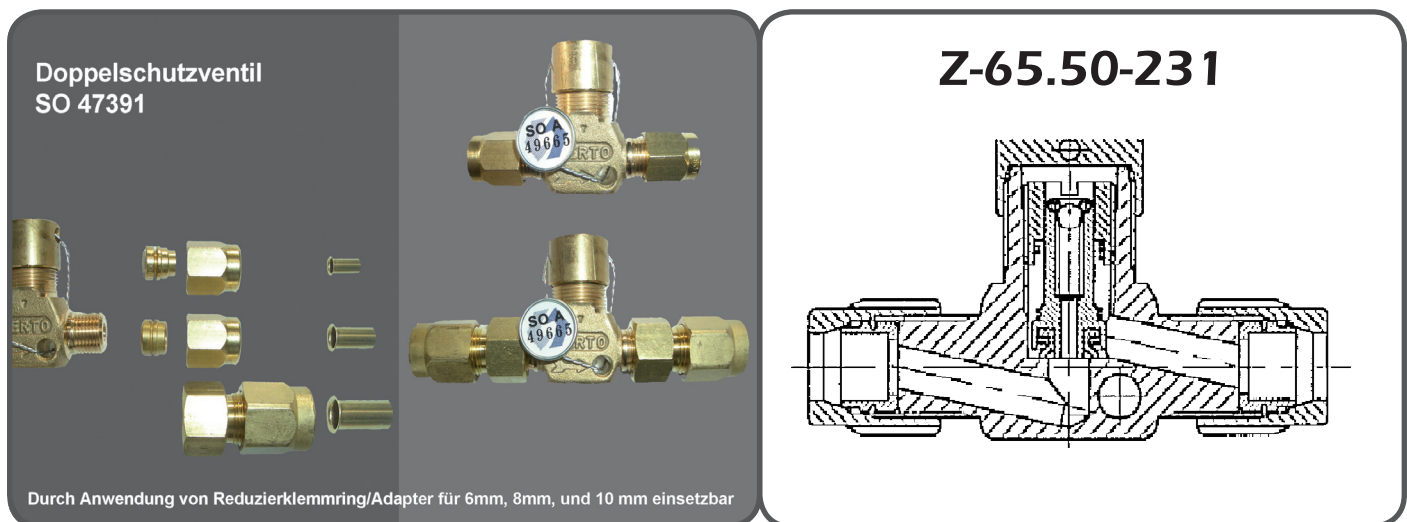

Vorteile des Doppelschutzventiles von SERTO

- sehr kompakte Abmessungen
- das ideale Ventil für standortgefertigte Tanks und Batterietanks
- Montage ist waagrecht und senkrecht zulässig (oberhalb des maximalen Füllstandes)
- Anschlussverschraubung 8 mm / 10 mm / 12 mm bereits enthalten
- werkseitige Verplombung und Voreinstellung auf bis zu 2,30 m Höhe
- wartungsfrei
- radiale Montage, ohne Verbiegen der Ölleitung